



KWERL ACOUSTIC

lautsprecher, phono & hifi

Little Harry TB

2 Wege System mit dem Hochtöner Tang Band 25-1744S und dem Tieftmitteltöner Tang Band W6-623. Die Konstruktion ist eine markenreine Version der Ursprungs -Little Harry. Der Monacor Bass wurde ersetzt. Das Gehäuse entspricht der Litte Harry, lediglich die BR Abstimmung ist anders gewählt. Die Little Harry TB ist langzeittauglich, sonor und löst trotzdem dank des guten Hochtöners sehr fein auf.



© Bild: [Frank Zeppelin](#)



KWERL ACOUSTIC

lautsprecher, phono & hifi

Gehäuse:

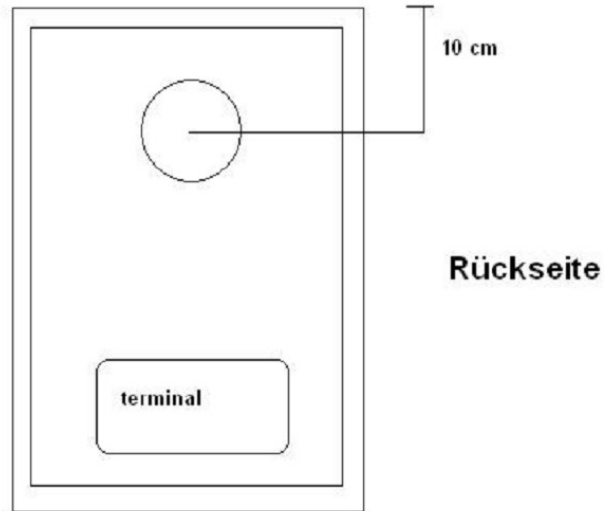
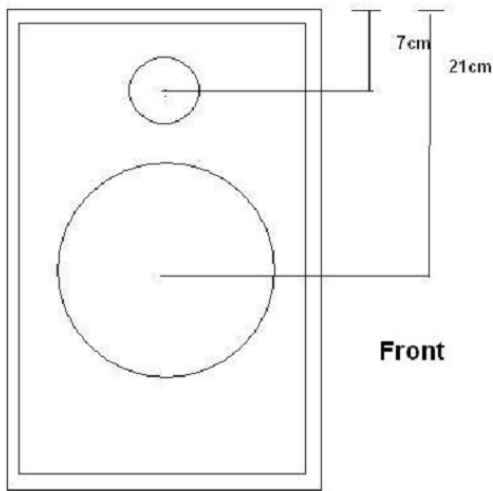

BR Rohr: Durchmesser 5cm
Länge 14cm

18l Bassreflex, BxHxT: 25 x 35x 30cm

Weiche:

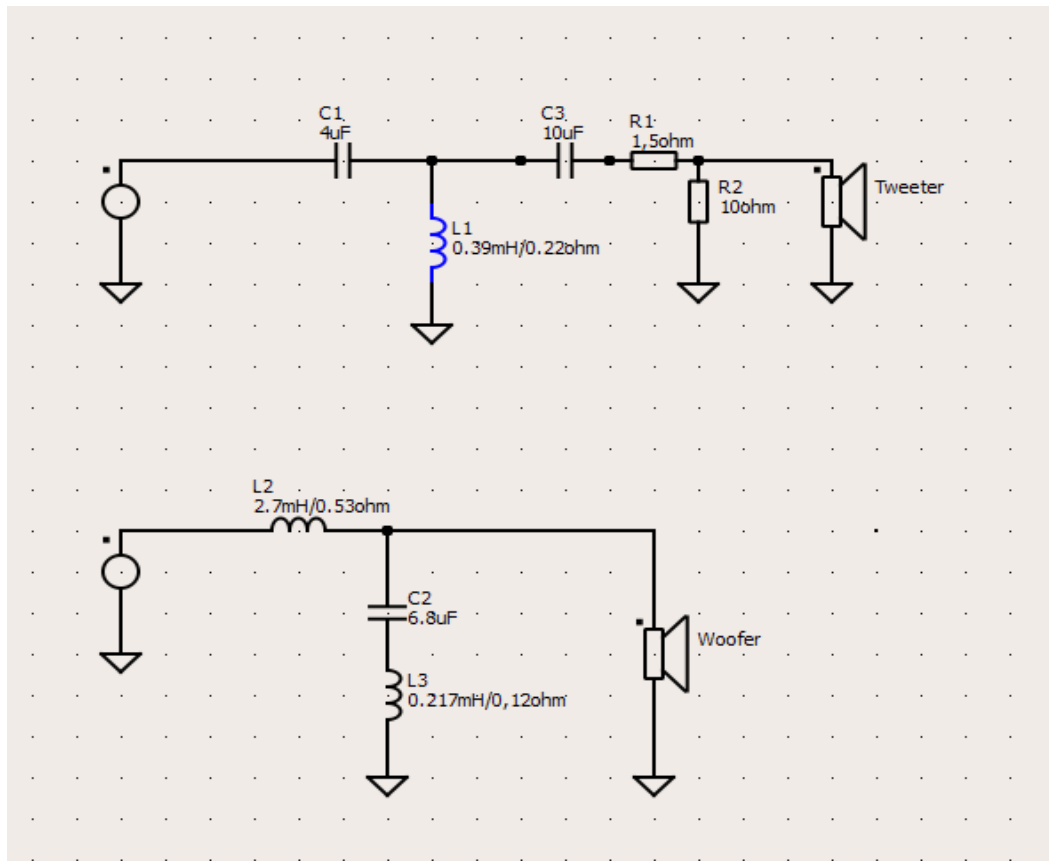



KWERL ACOUSTIC
lautsprecher, phono & hifi

Messungen:

Frequenzgang 0-60 Grad:

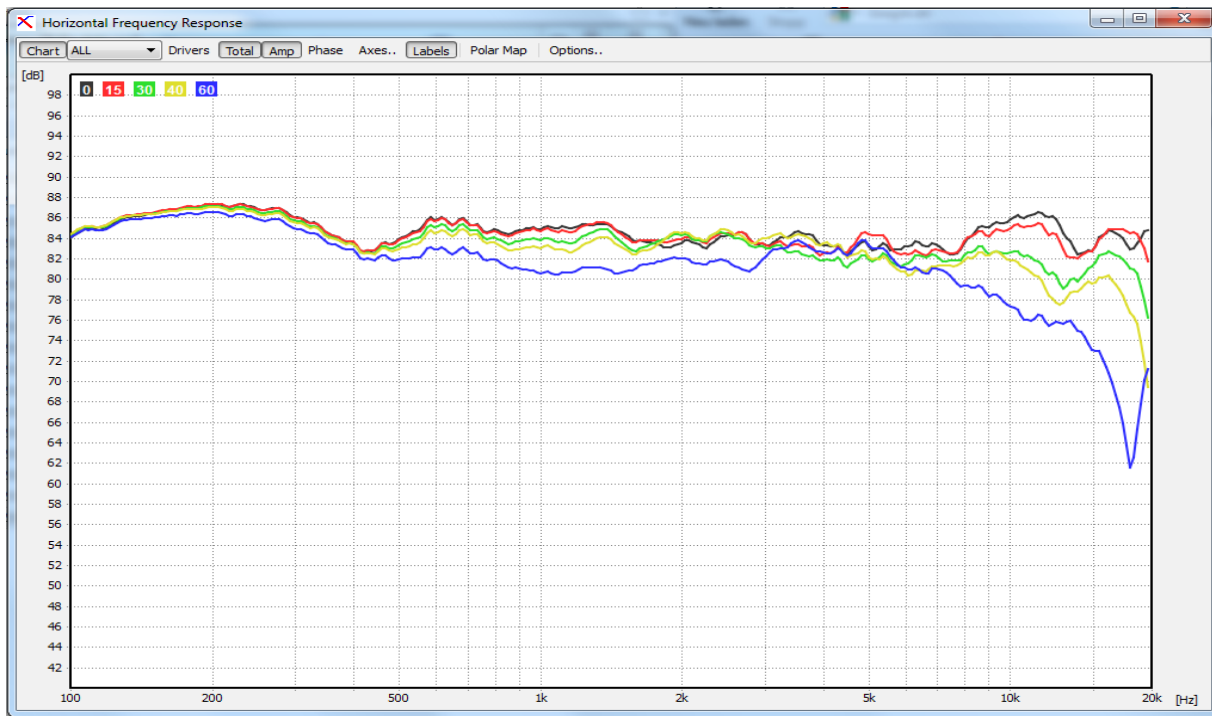

Impedanz:

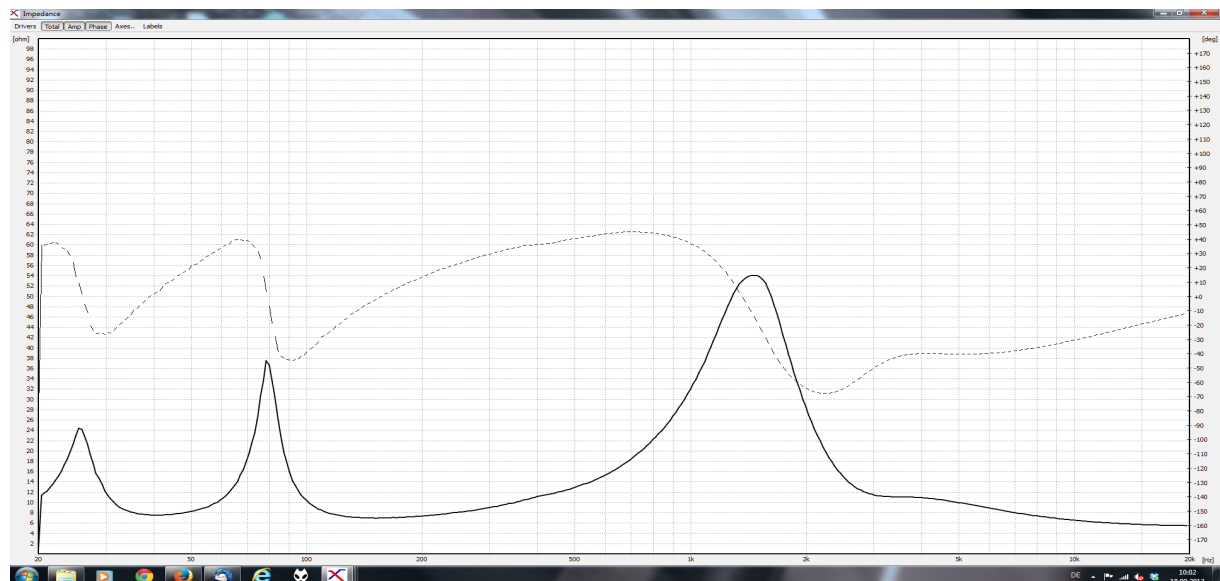



KWERL ACOUSTIC
lautsprecher, phono & hifi

Frequenzgang in 10° Schritten von 0-90°

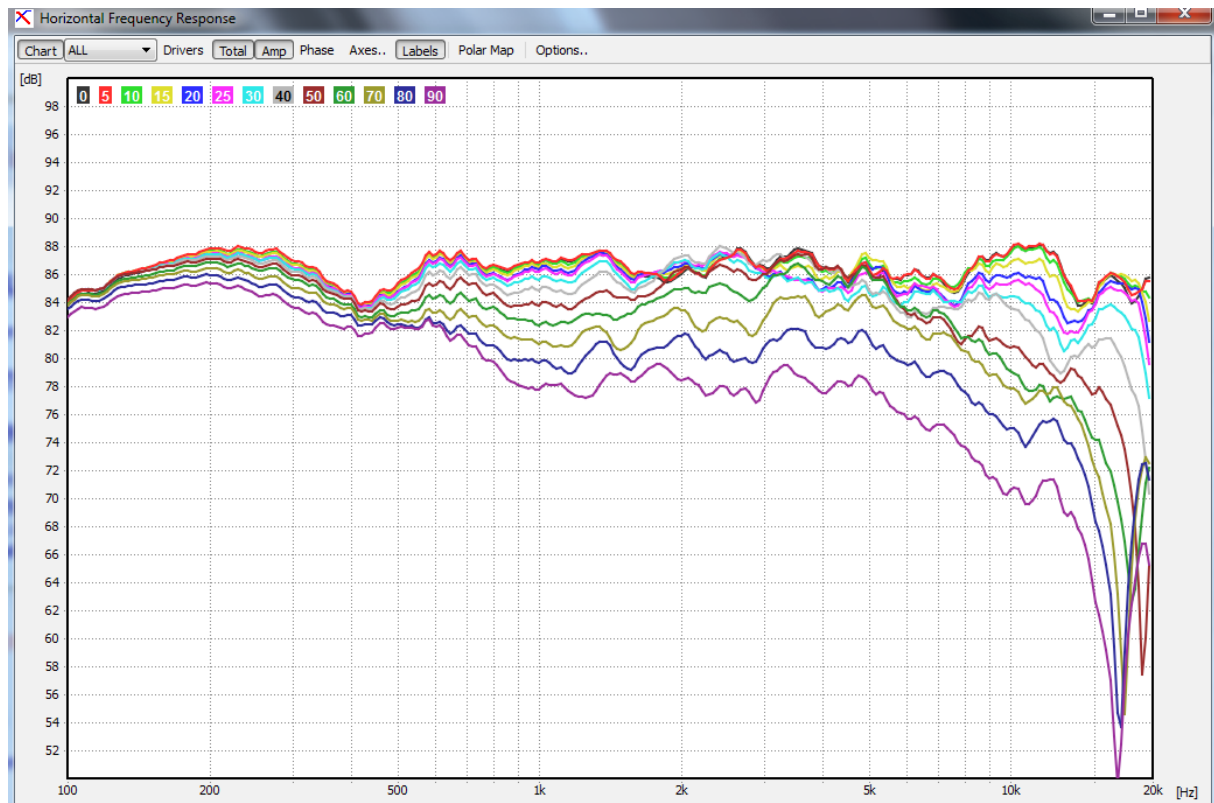

Den Entwicklungsbericht finden sie im www.diy-hifi-forum.eu

Zum privaten Nachbau freigegeben, ohne Gewähr.
Kommerzielle Verwertung bedarf der Genehmigung.